

Spannschienensatz

für Fiat-Ducato / Citroen Jumper
/ Peugeot Boxer ab Bj. 2006

Art.-Nr.: 6-0047



Der EuroCarry SPANNSCHIENENSATZ besteht aus 2 Spannschienen aus eloxiertem Aluminium mit je 4 Nutzensteinen zur Aufnahme einer EuroCarry Leiter an der Fahrzeughecktüre.

Wichtig!

Montageanleitung vor Erstgebrauch lesen!
Montage unbedingt nach dieser Vorlage durchführen! Diese Montageanleitung bitte aufbewahren!

Spannschienenensatz

für Fiat-Ducato / Citroen Jumper
/ Peugeot Boxer ab Bj. 2006

Art.-Nr.: 6-0047



Abb. a



Abb. b

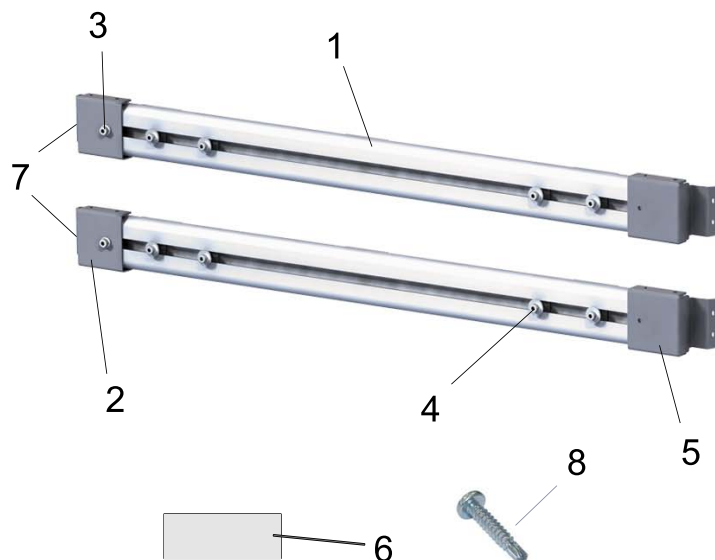

Abb. c

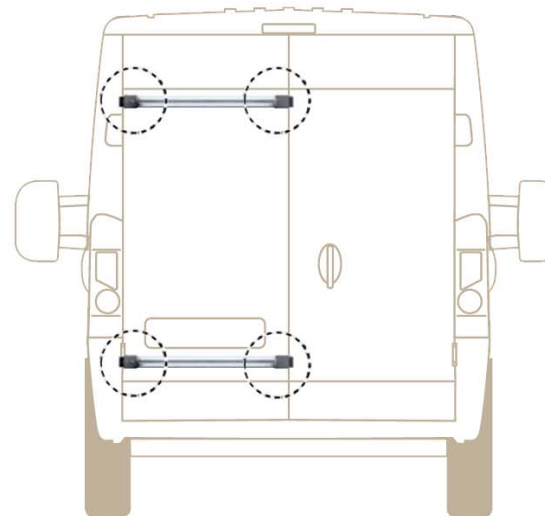

Abb. d

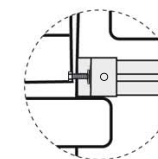

Stückliste:

- 1) Spannschienenprofil (2 Stk.)
- 2) Spannschienenkralle (2 Stk.)
- 3) Feststellschraube M6x12 (2 Stk.)
- 4) Zylinderkopfschraube M6x12 mit U-Scheibe und Nutenstein (8 Stk.)
- 5) Spannschienenkralle spezial (2 Stk.)
- 6) Lackschutzfolie (4 Stk.)
- 7) Augenschraube M6 x 60 und Mutter M6 (jeweils 2 Stk.)
- 8) Blechschraube 3,8 x 19 mm (4 Stk.)

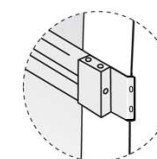
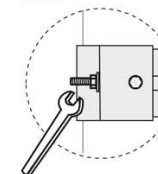
Montage am Fahrzeug: Montagebereiche an der Hecktüre des Fahrzeuges vor der Anbringung des EuroCarry SPANNSCHIENENSATZES ohne chemische Mittel reinigen und die Lackschutzfolie (6) an die entsprechenden Stellen (Abb. a) kleben. Öffnen Sie die Hecktüre Ihres Fahrzeuges und hängen Sie die Spannschiene mit der linken Krallen (2) links an der linken Hecktüre ein (Abb. b). Um die rechte Krallen (5) an der Tür auf Position bringen zu können, lösen Sie bitte die Feststellschraube (3). Nun kann die rechte Krallen sauber am Türfalz positioniert werden (Abb. c). Prüfen Sie, ob die Spannschiene waagrecht ausgerichtet ist. Wenn ja, dann kann die Spannschiene nun mit Hilfe der mitgelieferten Blechschrauben (8) am Fahrzeug befestigt werden. Die Blechschrauben werden durch die dafür vorgesehene Löcher an der rechten Krallen direkt in den Türfalz eingedreht. Danach verspannen Sie die Spannschiene durch leichtes und gleichmäßiges Anziehen der Sechskantmutter (Abb. d).

Bei einer ordnungsgemäßen Montage des EuroCarry SPANNSCHIENENSATZES kann auf ein Verkleben mit Sikaflex oder ein direktes Verschrauben mit der Fahrzeugkarosserie verzichtet werden.

Prüfen Sie bitte nach der Montage alle (auch die vormontierten) Schraubverbindungen nochmals auf Ihre Festigkeit! Wiederholen Sie diese Prozedur nach spätestens 50km Fahrstrecke noch einmal!